

Quản lý bất động sản

Tư vấn

Môi giới



www.savista.com.vn

GIỚI THIỆU CÔNG TY

Trao niềm tin – nâng tầm giá trị, khi trao niềm tin cho chúng tôi, giá trị tài sản của bạn sẽ được nâng lên một tầm cao mới. Chúng tôi sẽ giúp bạn đạt được lợi ích tốt đa bằng sự chuyên nghiệp của mình.

Công ty Cổ phần Sài Gòn Triển Vọng với tên Tiếng Anh là **SAIGON VISTA CORPORATION** tên viết tắt là **SAVISTA**. Được thành lập bởi các cổ đông sáng lập là các công ty hoạt động trong lĩnh vực bất động sản, thiết kế, xây dựng và thương mại với mong muốn xây dựng một thương hiệu mạnh, có uy tín và đặc biệt là tính chuyên nghiệp trong việc cung cấp dịch vụ và sản phẩm cho khách hàng.

Chúng tôi rất mong muốn được làm đối tác tin cậy của tất cả quý vị trên khắp mọi miền đất nước.

Mục tiêu của SAVISTA

Cung cấp cho chủ sở hữu bất động sản một dịch vụ chuyên nghiệp về quản lý, vận hành tòa nhà (cao ốc văn phòng, chung cư, khu nhà ở, công trình xây dựng...) với chất lượng tốt nhất. Từng bước trở thành một thương hiệu mạnh về tư vấn, quản lý bất động sản trong và ngoài nước.

Bên cạnh đó, hoạt động thương mại của **SAVISTA** sẽ giúp cho khách hàng tiếp cận được các sản phẩm với chất lượng tốt, giá cả phù hợp từ các nhà sản xuất có uy tín trong và ngoài nước.

Sứ mệnh của **SAVISTA** là mang đến sự yên tâm và hỗ trợ tối đa cho khách hàng trong việc nhận diện và khai thác có hiệu quả giá trị của tài sản.

Tiêu chí hoạt động

SAVISTA đã xác định vai trò của mình là nhà cung cấp dịch vụ và các sản phẩm. Vì thế, sự hài lòng của khách hàng là điều kiện tiên quyết để khẳng định bước đi của công ty. Mục tiêu sống còn của **SAVISTA** là luôn nhận được sự quan tâm, niềm tin và sự hài lòng của khách hàng thông qua chất lượng dịch vụ của mình.

Phương châm hoạt động của **SAVISTA** là: “Dịch vụ chuyên nghiệp, chất lượng tốt, giá cả phù hợp”

Lĩnh vực hoạt động

- Dịch vụ quản lý cao ốc văn phòng, căn hộ, trung tâm thương mại, khu phức hợp ...
- Tư vấn, môi giới, tiếp thị bất động sản

Năng lực

SAVISTA luôn chú trọng và đặt mỗi quan tâm hàng đầu trong việc xây dựng đội ngũ nhân sự của mình với kiến thức, kỹ năng tốt, tác phong chuyên nghiệp, trách nhiệm cao. Hiện nay, với đội ngũ nhân sự quản lý hiện có của công ty cùng sự kết hợp với các đối tác, các nhà thầu phụ và những công ty liên kết, **SAVISTA** hoàn toàn có đủ năng lực để cung cấp dịch vụ trọn gói về quản lý bất động sản cho chủ đầu tư cũng như cung cấp các sản phẩm, mặt hàng thuộc lĩnh vực kinh doanh của công ty.

Ban lãnh đạo công ty

- Hội đồng quản trị**

Ông **LÊ ANH ĐỨC** – TS – Chủ tịch HĐQT

Ông **NGUYỄN TIẾN DŨNG** – ThS – Thành viên HĐQT

Ông **NGUYỄN VĂN SON** – ThS Mạng & hệ thống điện - Thành viên HĐQT

Ông **PHẠM NGỌC TUẤN** – ThS KTS – Thành viên HĐQT

Ông **LÊ QUỐC TRÂM** – KTS - Thành viên HĐQT

- Ban điều hành:**

Ông **NGUYỄN TIẾN DŨNG** – Giám đốc

Ông **NGUYỄN VĂN SON** – Phó Giám đốc

Các công ty thành viên và liên kết

STT	Thành viên	Ngành nghề
1	Công ty TNHH Tư vấn thiết kế đầu tư xây dựng số 6 (DESCO 6)	Tư vấn, thiết kế xây dựng
2	Công ty CP Xây dựng Trường Khải	Xây dựng công trình
3	Công ty CP Tư vấn Đất Thành Triển Vọng (CIVIS)	Tư vấn, giám sát, quản lý dự án
4	Công ty TNHH Duy Tuấn	Đồ gỗ nội - ngoại thất
5	Công ty TNHH Phó Vui	Thiết kế kiến trúc
6	Công ty luật TNHH Liên Hiệp	Dịch vụ pháp lý, tư vấn đầu tư, tư vấn pháp luật.

CƠ CẤU CHỨC NĂNG KHỐI QUẢN LÝ BẤT ĐỘNG SẢN

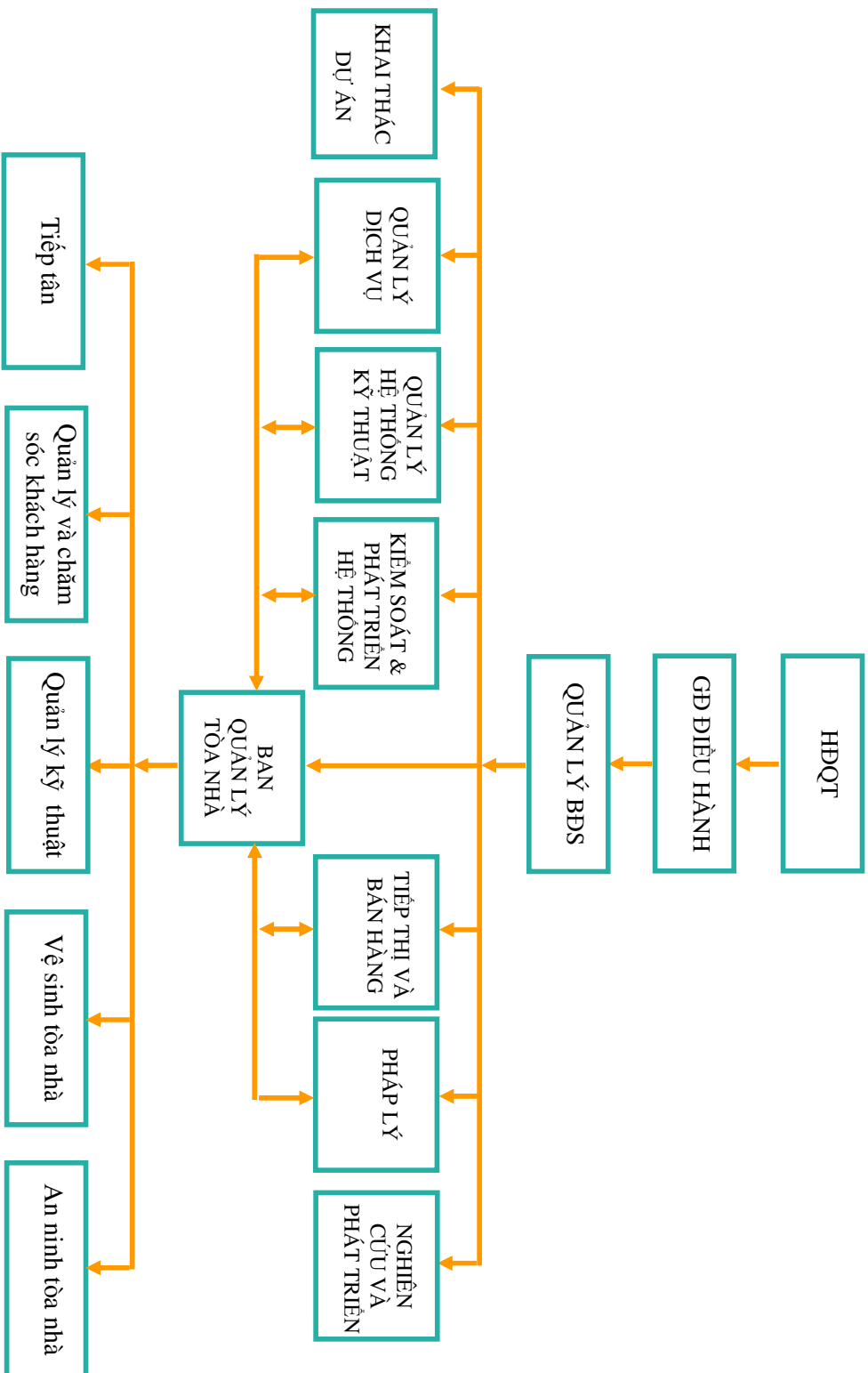

DỊCH VỤ QUẢN LÝ BẤT ĐỘNG SẢN CỦA SAVISTA

Tại sao phải cần dịch vụ quản lý bất động sản chuyên nghiệp?

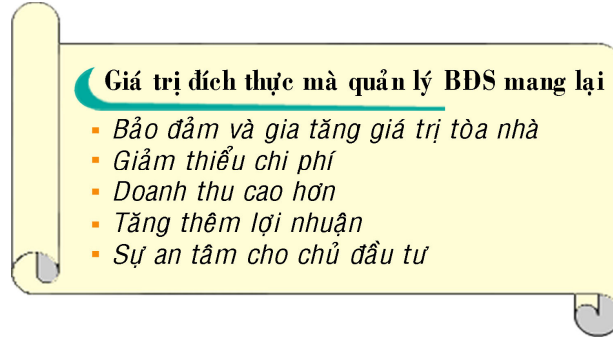

Các bước tiếp cận và sử dụng dịch vụ của SAVISTA

Khi bạn chuẩn bị xây dựng, đang xây dựng hoặc đã hoàn thiện Tòa nhà, mà chưa tìm được phương án quản lý, kinh doanh tốt nhất. Hãy liên hệ với chúng tôi để được tư vấn, ý kiến của chúng tôi có thể sẽ giúp ích rất nhiều cho việc khai thác lợi ích từ tài sản của bạn.

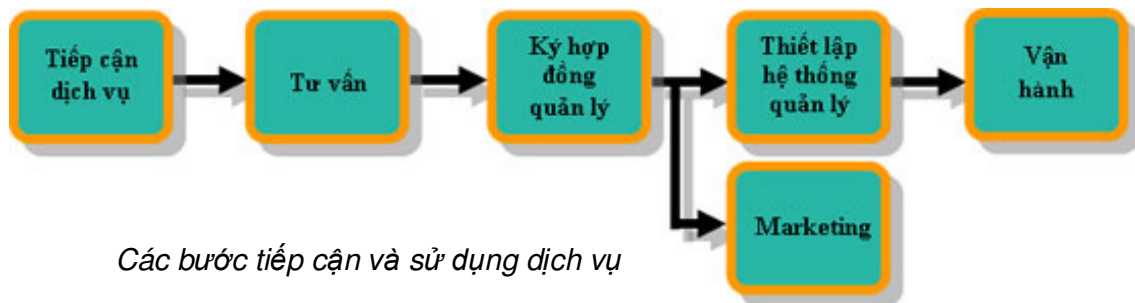

Các bước tiếp cận và sử dụng dịch vụ

Dịch vụ Quản lý của SAVISTA

- Nghiên cứu thị trường
- Lập và triển khai kế hoạch Marketing cho tòa nhà
- Lên phương án kinh doanh và quản lý tòa nhà
- Tìm và lựa chọn khách hàng thuê
- Vệ sinh tạp vụ
- Thương thảo đàm phán các điều kiện của hợp đồng thuê văn phòng
- Bảo vệ tòa nhà
- Vận hành các hệ thống kỹ thuật điện, nước, điều hòa không khí, PCCC ...
- Bảo trì bảo dưỡng định kỳ tòa nhà
- Quản lý tài chính và báo cáo cho thuê

QUY TRÌNH QUẢN LÝ VÀ VẬN HÀNH TÒA NHÀ CỦA SAVISTA

I. Quy trình quản lý và vận hành tòa nhà văn phòng, TTTM

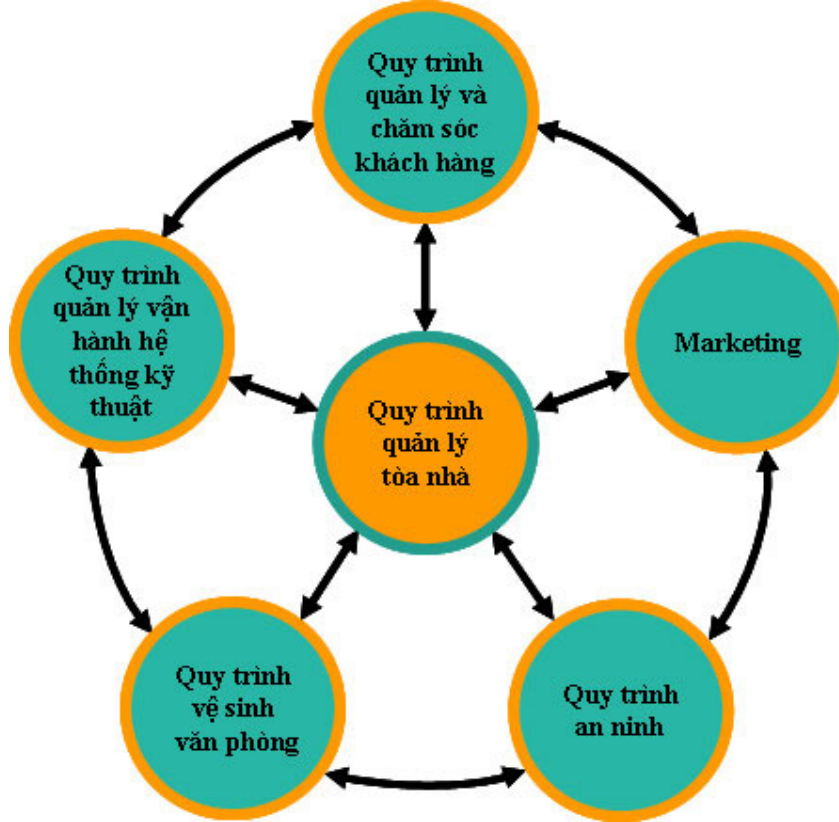

1. Quy trình quản lý và chăm sóc khách hàng tòa nhà

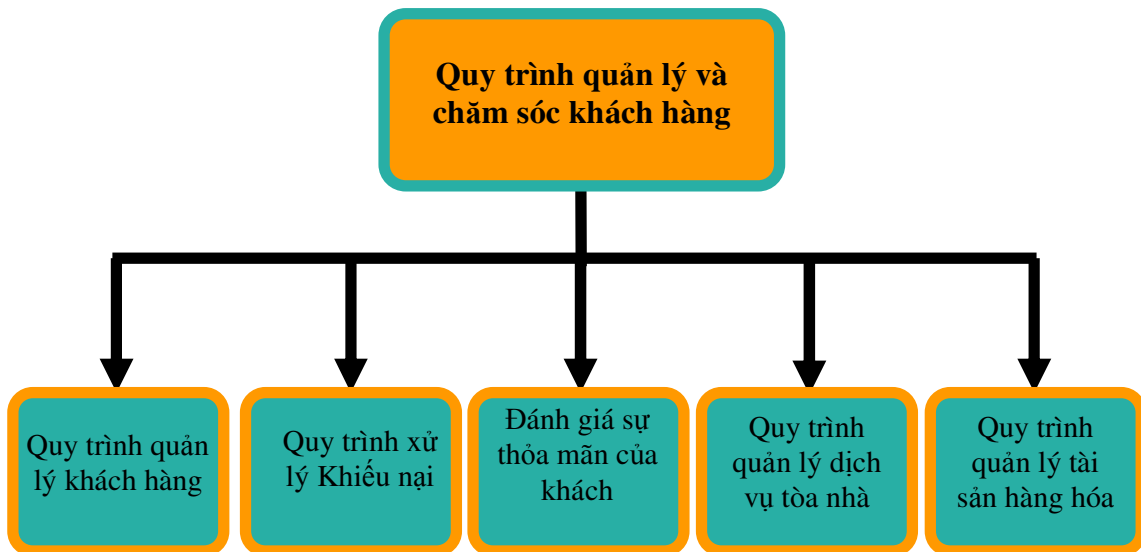

a. Quy trình ký hợp đồng thuê văn phòng

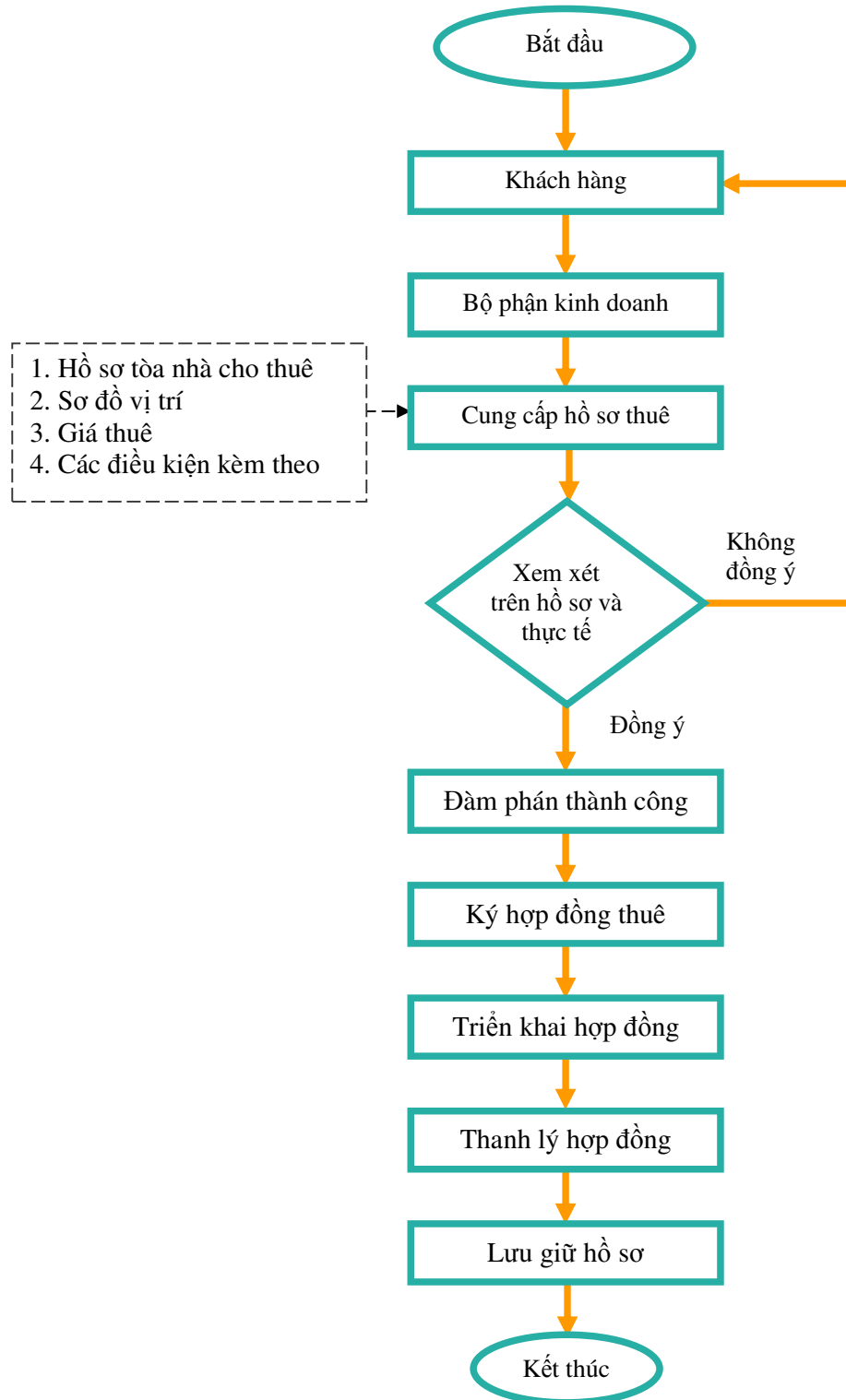

b. Quy trình triển khai hợp đồng

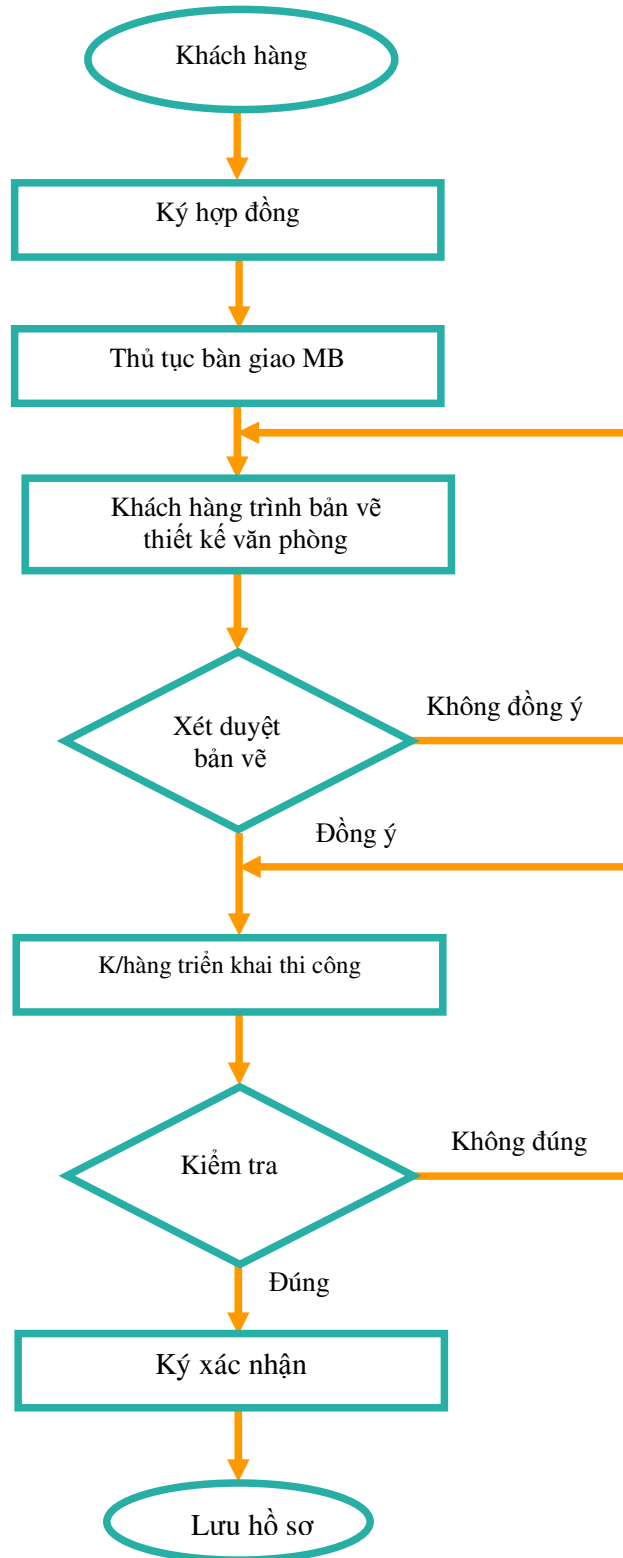

2. Quy trình quản lý hệ thống kỹ thuật tòa nhà

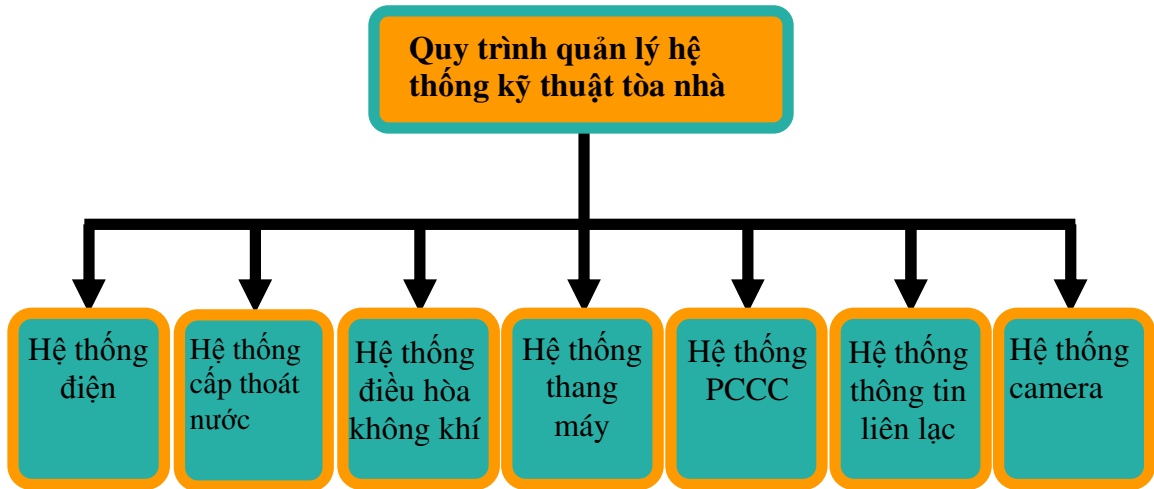

a. Lưu đồ vận hành hệ thống PCCC

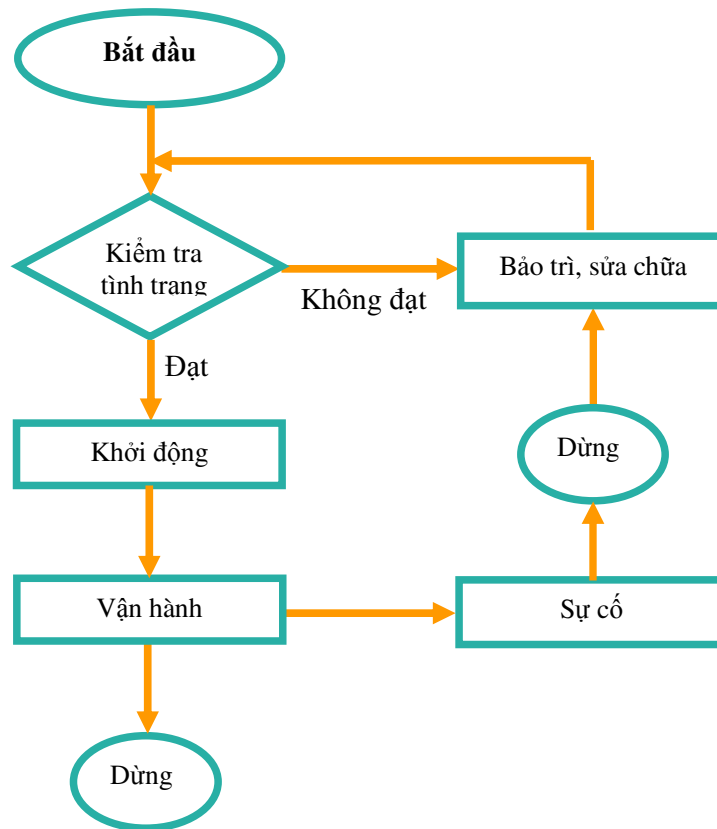

b. Lưu đồ vận hành điều hoà không khí trung tâm

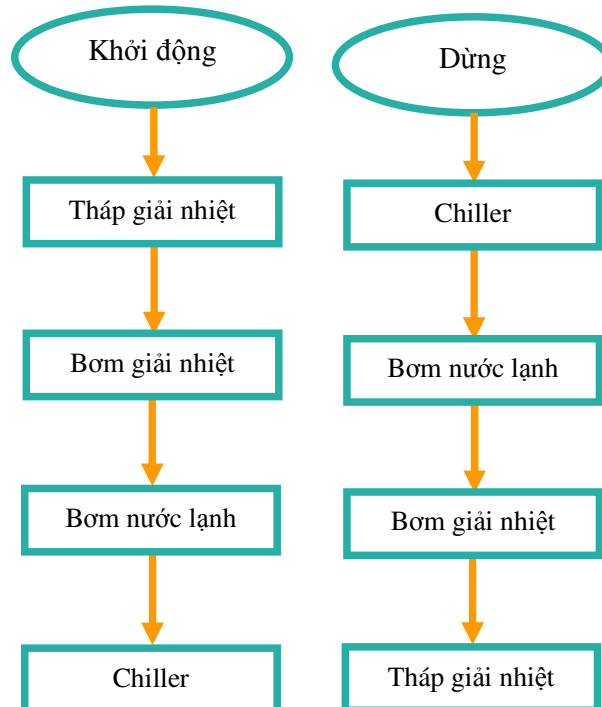
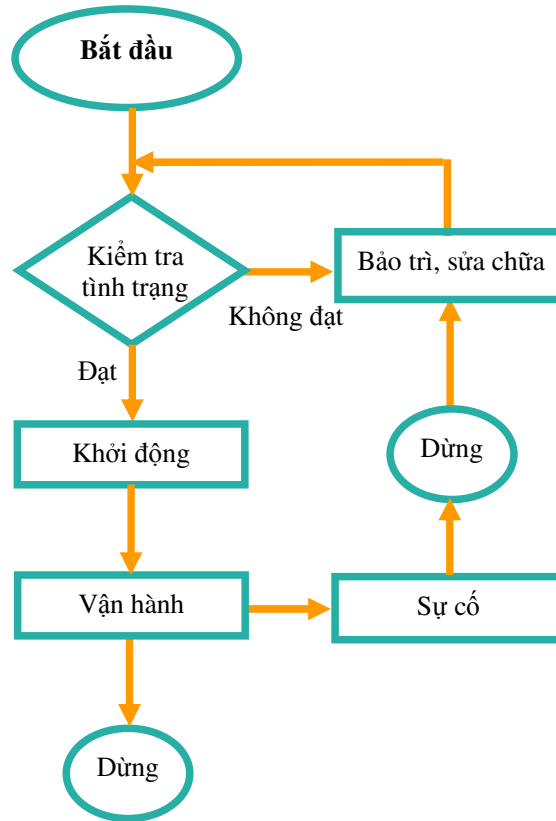

II. Quy trình quản lý và vận hành tòa nhà căn hộ

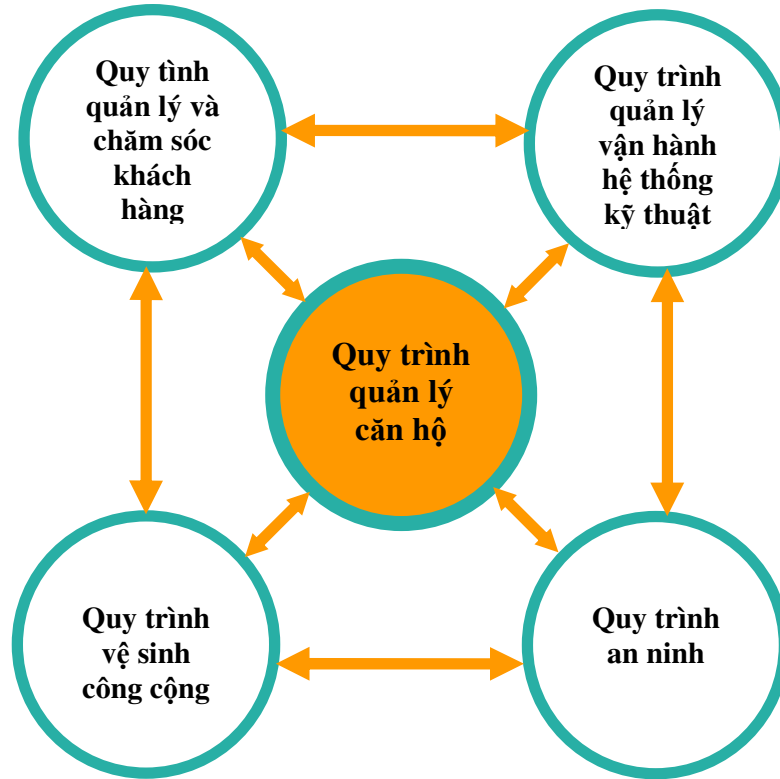

1. Quy trình quản lý và chăm sóc các chủ sở hữu căn hộ

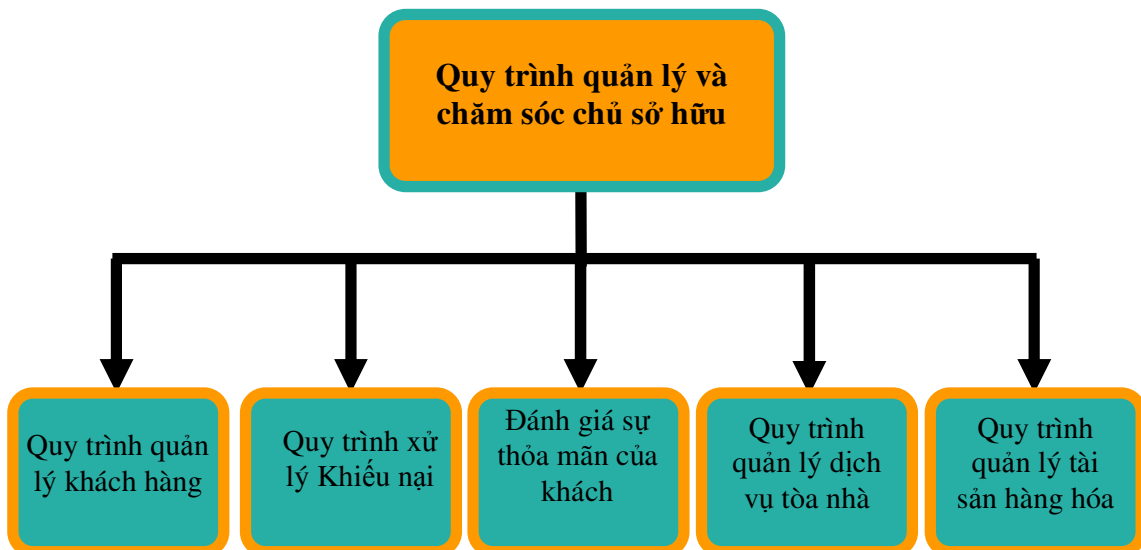

2. Quy trình quản lý hệ thống kỹ thuật tòa nhà căn hộ

